

1. 適用範囲

本仕様書は、5 6 8 9 シリーズ コネクター SMT ST タイプの組立製品のエンボステープ梱包に適用する。

2. 対象製品型番 2 / 2 頁参照

3. 梱包副資材 2 / 2 頁参照

4. 梱包方法

(1) エンボステープ梱包

- ①エンボステープポケットへ製品を図の向きに1個ずつ詰め、トップテープを上面にヒートシーリングしてリールに巻き取る。
- ②リール巻き仕様  
図のようにエンボステープの巻き始め200mmをダミーとして巻き取り芯に粘着テープで止める。  
製品を250又は500個実装した後、更に巻き終わり400mm以上のダミー部を設ける。  
最後にエンボステープを図の様に粘着テープ止めし、現品票を貼付する。

(2) 外装箱梱包

- ①製品を詰めたリールを外装箱に段重ねに収納する。
- ②上下部空間には緩衝材を詰める。
- ③外装箱の封は市販粘着テープで行う。
- ④現品票を側面に貼付する。

1. Scope

This specifies embossed packaging for assembly of connector of series 5689 SMT ST TYPE.

2. Part number of applicable products (See page 2/2)

3. Packaging material (See page 2/2)

4. Packaging method

(1) Packaging of embossed tape (Fig.1)

- ①Put a connector into the pocket, seal the top tape, and reel it.
- ②Fix the start of the top tape with an adhesive tape.  
Let the start of the embossed tape 200mm be no components  
Put 250 or 500pcs.connectors into the pocket.  
Let the end of the embossed tape 400mm be no components.  
Fix the end of the tape with an adhesive tape as shown in and stick a slip.

(2) Packaging of outer carton (Fig. 2)

- ①Pack reels with connectors packaged in an outer carton.
- ②Place an air packing on the top reels.
- ③Fix the outer carton with an adhesive tape sold in the market.
- ④Stick a slip on the side face.

REV.	CONTENTS	EDN/DCN	DATE	ISSUE	CHECKED	APPROVED
O	INITIAL VERSION	EDN-445	12/06/18	Y,Nakamura	H,Suzuki	N,Ninomiya
A	Pole number change	DCN-472	14/08/18	Y,Nakamura	M,Yoshida	N,Hatashi
B	Model number change	DCN-1009	14/09/26	Y,Nakamura	M,Yoshida	N,Hatashi

305-03-942

梱包仕様 PACKING SPECIFICATION		Series 5 6 8 9 ASSEMBLY OF EMBOSSED TAPE		NO. 305-03-942		REV B	(2/2)
2.対象型番 P/N	3.梱包副資材 PACKAGING MATERIAL	P/N	Size	Q'ty Pos.	リール Reel	箱 小 PAC. S	箱 大 PAC. L
14 5689 0** *** 858+	Embossed tape of 32/44/56mm wide	98 5689 0** 00* 000	16Pitch,20Pitch(PLUG xxx)	PLUG			
24 5689 0** *** 858+	Top tape of 32/44/56mm wide	95 9300 0018 60 013/014/015	T0.06×26.5/38.5/50.5mm wide	40P(000)	500	1,500	2,500
	Emboss reel of 44/56mm wide(PLUG)	95 9300 0018 40 135/136	φ380 : 49.5/61.5mm wide	40P(xxx)	250	500	1,000
	Emboss reel of 32/44/56mm wide(RECE)	95 9300 0018 40 124/125/126	φ330 : 37.5/49.5/61.5mm wide	60P/80P	250	250	750
	Outer carton (Small)(PLUG)	95 9300 0018 20 114	385mm×385mm×H125mm	RECE			
	Outer carton (Large)(PLUG)	95 9300 0018 20 115	385mm×385mm×H250mm	40P	500	2,000	3,500
	Outer carton (Small)(RECE)	95 9300 0018 20 052	335mm×335mm×H165mm	60P	500	1,500	2,500
	Outer carton (Large)(RECE)	95 9300 0018 20 096	335mm×335mm×H296mm	80P	500	1,000	2,000

Fig 1

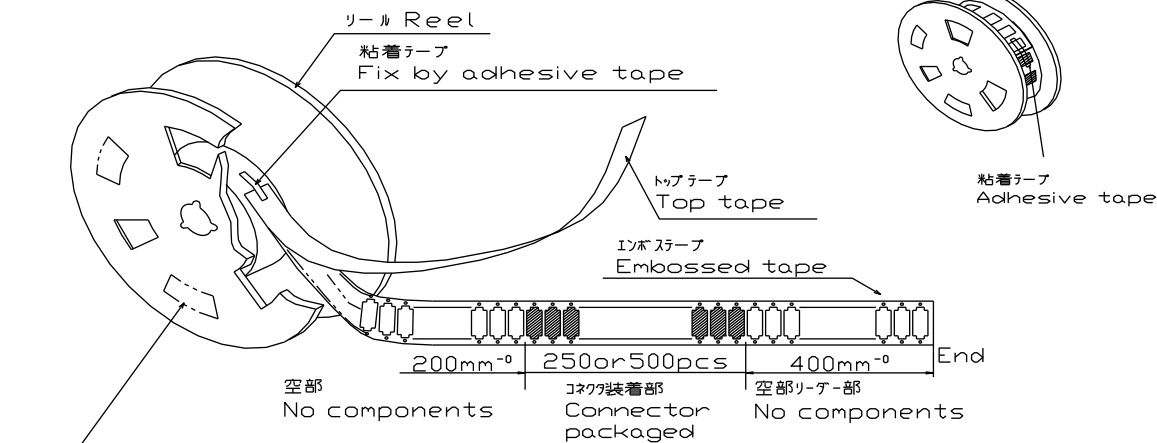

現品表 Slip	製品型番	Part number
	製品ロット番号	Lot number
	数量	Q'ty/reel

Fig 2

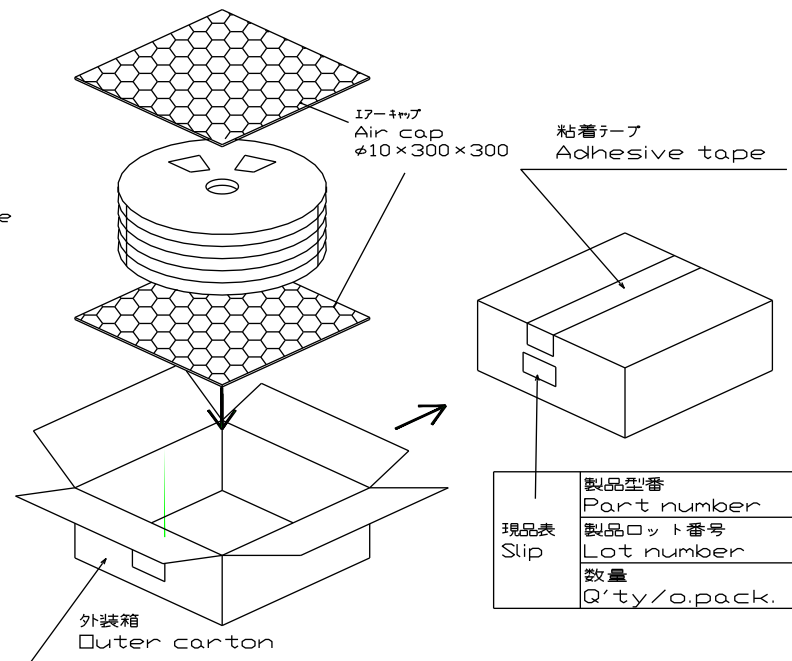

現品表 Slip	製品型番	Part number
	製品ロット番号	Lot number
	数量	Q'ty/o.pack.

305-03-942