

1. 適用範囲

本仕様書は、6 8 2 4 シリーズ 0.4 mm ピッチ FPC コネクター-SMT RA タイプの組立製品のエンボステープ梱包に適用する。

2. 対象製品型番 2 / 2 頁参照

3. 梱包副資材 2 / 2 頁参照

4. 梱包方法

(1) エンボステープ梱包

①エンボステープポケットへ製品をエンボス Assy's 図に表記された向きに1個ずつ詰め、トップテープを上面にヒートシーリングしてリールに巻き取る。

②リール巻き仕様

図のようにエンボステープの巻き始め 200 mm をダミーとして巻き取り芯に粘着テープで止める。製品を6,000個実装した後、更に巻き終わりに400 mm 以上のダミー部を設ける。最後にエンボステープを粘着テープ止めし、現品票を貼付する。

(2) 外装箱梱包

- ①製品を詰めたリールを外装箱に段重ねに収納する。
- ②上部空間には緩衝材を詰める。
- ③外装箱の封は市販粘着テープで行う。
- ④現品票を側面に貼付する。

現品票記入項目 対象型番
ロット番号
数量

1. Scope

This specifies embossed packaging for assembly of 0.4mm pitch FPC connector of series 6824 for SMT RA type.

2. Part number of applicable products (See page 2/2)

3. Packaging material (See page 2/2)

4. Packaging method

(1) Packaging of embossed tape (Fig.1)

①Put a connector into the pocket, seal the top tape, and reel it.

②Fix the start of the top tape with an adhesive tape. Let the start of the embossed tape 200mm be no components. Put 6,000pcs connectors into the pocket. Let the end of the embossed tape 400mm be no components. Connectors shall not be lacking into the pocket. Fix the end of the tape with an adhesive tape and stick a slip.

(2) Packaging of outer carton (Fig.2)

- ①Pack reels with connectors packaged in an outer carton.
- ②Place an air packing on the top reels.
- ③Fix the outer carton with an adhesive tape sold in the market.
- ④Stick a slip on the side face.

☆A slip shall be filled in the part number, lot number and Q'ty.

REV.	CONTENTS	EDN/DCN	DATE	ISSUE	CHECKED	APPROVED
O	INITIAL VERSION	EDN-344	12/05/16	Y,nakamura	H,Suzuki	N,Ninomiya
A	A model number change	DCN-1203	12/12/19	Y,nakamura	H,Suzuki	N,Ninomiya
B	Pole number addition	DCN-709	13/05/22	Y,nakamura	H,Suzuki	M,Kanda

305-03-937

2.対象型番 P/N	3.梱包副資材 PACKAGING MATERIAL			4.梱包収納数 Q'ty			
	PACKAGING MATERIAL	P/N	Size	極数 Pos.	リール Reel	箱 小 PAC. S	箱 大 PAC. L
04 6824 6** 000 846 +	Embossed tape of 16/24mm wide	98 6824 0** 100 000	8Pitch	16W(4~15P)	6,000	30,000	66,000
	Top tape of 16/24mm wide	95 9300 0018 60 031/032	T0.06×13.3/21.3mm wide	24W(16~22P)	6,000	24,000	48,000
	Emboss reel of 16/24mm wide	95 9300 0018 40 132/133	φ 380 : 215/29.5mm wide				
	Outer carton (Small)	95 9300 0018 20 114	385mm×385mm×H125mm				
	Outer carton (Large)	95 9300 0018 20 115	385mm×385mm×H250mm				

Fig 1

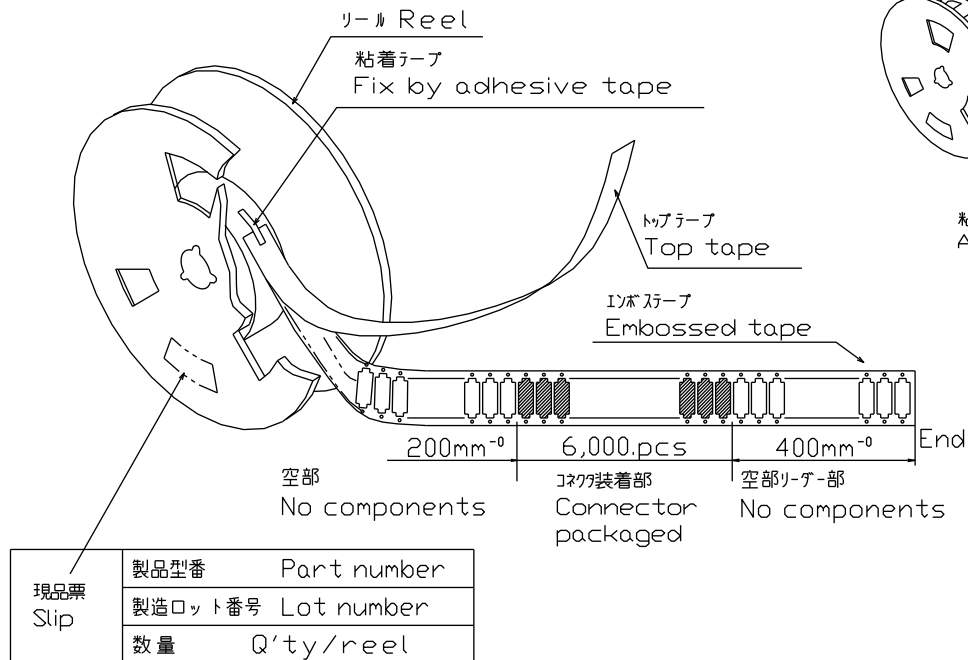
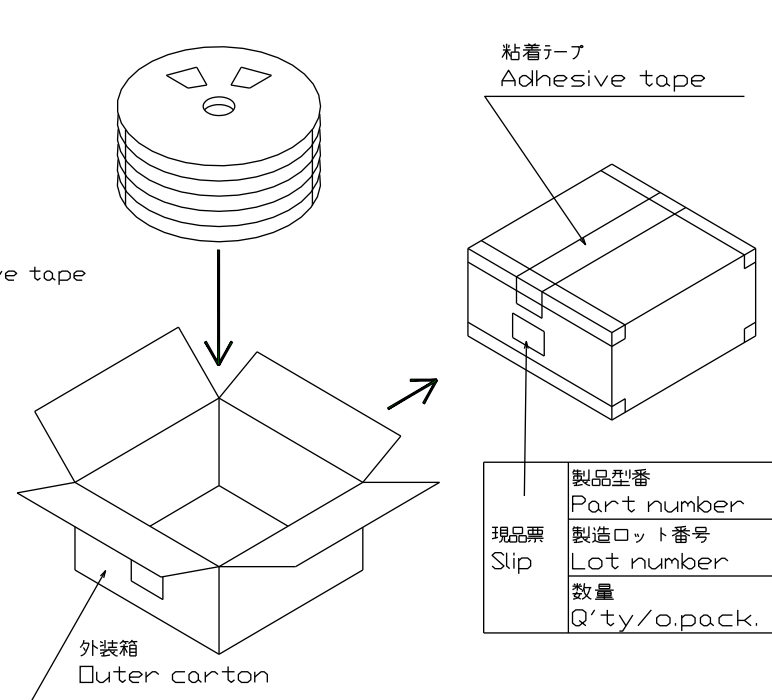

Fig 2



305-03-937