

1. 適用範囲

本仕様書は、6409シリーズ REC コネクター組立製品のトレー梱包に適用する。

2. 対象製品型番 2 / 2 頁参照

3. 梱包副資材 2 / 2 頁参照

4. 梱包方法

① トレーの下に中敷板を1枚敷き、ポケットへ製品を1個ずつ詰める。製品を詰めたトレー5枚を同方向に重ねる。

② 最上部に空トレー1枚を同方向に重ねて、2ヶ所ゴムバンド掛けをしてから、エアーキャップで包んでテープ止めをして、内装箱に収納する。  
内装箱内に発生するスペースは緩衝材を詰め、トレーが動かないように固定する。封をして現品票を箱単位で貼付する。

③ 製品収納済内装箱4箱を外装箱へ収納する。外装箱の封を粘着テープで行い、箱に現品票を貼付する。

現品票記入項目 対象型番  
ロット番号  
数量

1. Scope

This specifies tray packaging for assembly of REC connector of series 6409.

2. Part number of applicable products (See page 2/2)

3. Packaging material (See page 2/2)

4. Packaging method

① Lay a sheets of inner cushion board under the bottom tray. Put a connector into the pocket. Lay 5 sheets of tray with connectors packaged in the same direction.

② I wrap it in an air cap and do a tape stopper after stacking one piece of empty tray in the direction in the top, and doing two places of elastic band credit and receive it in an interior decoration box.

The space occurring in an interior decoration box cuts down a buffer material and fixes it so that a tray does not work. I seal it and attach an item on display vote by a box unit.

③ Pack 4 inner cartons with connectors packaged in an outer carton. Fix the outer carton with an adhesive tape. Stick a slip on the side of outer carton.

☆A slip shall be filled in the part number, lot number and Q'ty.

REV.	CONTENTS	EDN/DCN	DATE	ISSUE	CHECKED	APPROVED
O	INITIAL VERSION	EDN-752				
A	Specifications change	DCN-011	16/01/06	Y,Nakamura	S,Morita	N,Hayashi

305-03-917

梱包仕様 PACKING SPECIFICATION		Series 6409 ASSEMBLY OF TRAY PACKAGING			NO. 305-03-917		REV A	(2/2)
2.対象型番 P/N	3.梱包副資材 PACKAGING MATERIAL		P/N	Size	Q'ty Pos.	トレー Tray	内装箱 Inner C.	外装箱 Outer C.
29 6409 200 *0* *** +	トレー NO.157	Tray No.157	95 9300 0018 00 157	282×230×H25.5	200P	26	130	520
	外装箱	Outer carton	95 9300 0018 20 125	550×355×H275				
	内装箱	Inner carton	95 9300 0018 20 124	345×250×H130				
	中敷板	Inner cushion board	95 9300 0018 21 049	275×225×T5				

Fig 1

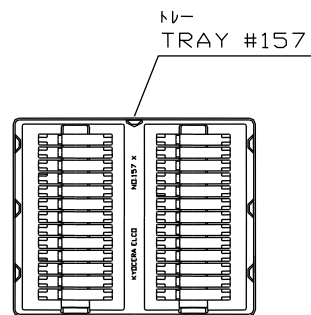

Fig 2

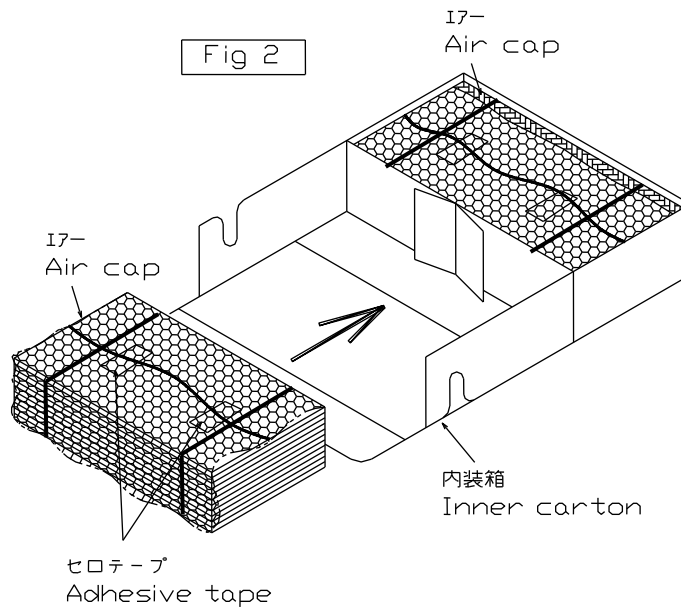
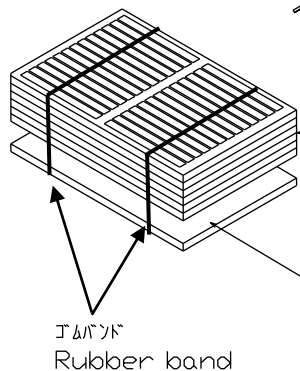
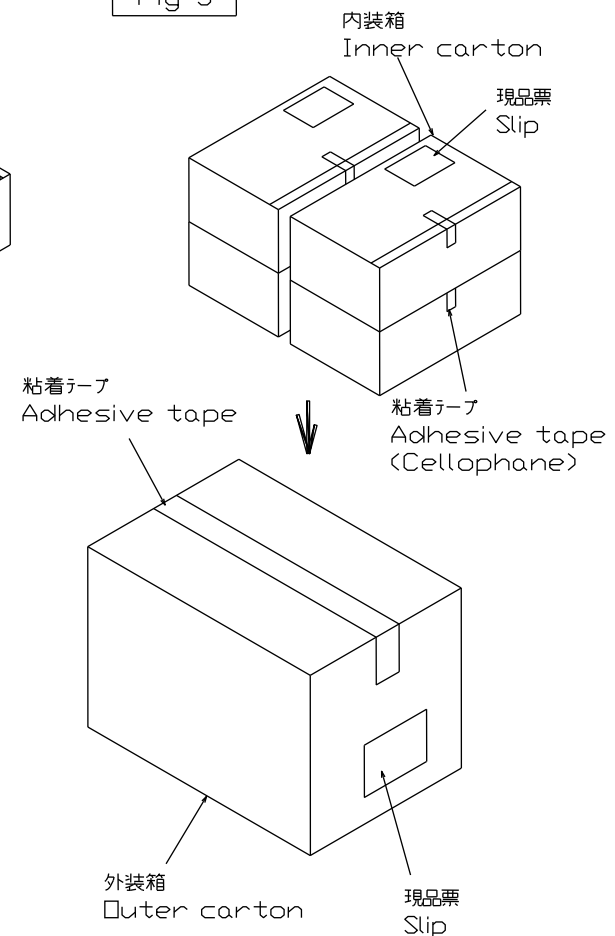

Fig 3



305-03-917