

1. 適用範囲

本仕様書は、8 0 7 3 SHROUD & LATCH の袋詰め梱包に適用する。

2. 対象製品型番 2 / 2 頁参照

3. 梱包副資材 2 / 2 頁参照

4. 梱包方法

図 1. 製品 1, 0 0 0 個をポリ袋に収納し、口をシールして現品票を貼付する。

図 2. 外装箱底部に緩衝材を敷いた後、指定数量のポリ袋を外装箱に収納し緩衝材で袋を包み込んでから、フタを閉じてガムテープで止め、側面に現品票を貼付する。

現品票記入項目 対象型番
ロット番号
数量

1. Scope

This specifies carton packaging of series 8073 SHROUD & LATCH.

2. Part number of applicable products (See page 2/2)

3. Packaging material (See page 2/2)

4. Packaging method

Fig.1 Seal up 1,000pcs in the vinyl and stick a slip on the top.

Fig.2 Lay the air cap at the bottom of outer carton.
Pack vinyl in the outer carton referring to the page 2.
Fix the outer carton with an adhesive tape.
Stick a slip on the side of outer carton.

☆A slip shall be filled in the part number, lot number and Q'ty.

REV.	CONTENTS	EDN/DCN	DATE	ISSUE	CHECKED	APPROVED
0	INITIAL VERSION	EDN-443	05/04/04			

305-03-666

2.対象型番 P/N	3.梱包副資材 PACKAGING MATERIAL	P/N	Size	Bag	Carton
61 8073 0** *** 007 (35P, 42P)	外装箱 (#4) Outer carton (#4)	95 9300 0018 20 004	424×214×H231	1,000	5,000
	ポリ袋 Vinyl	95 9300 0018 30 002	300×200×t0.05		
81 8073 000 10* 007	エアキャップ [®] Air cap				

Fig 1

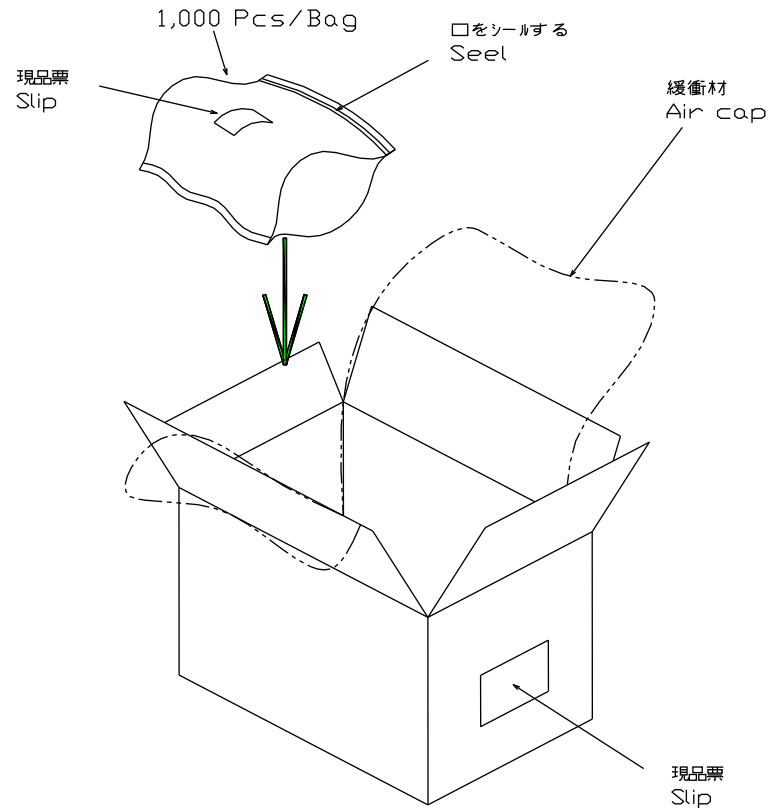
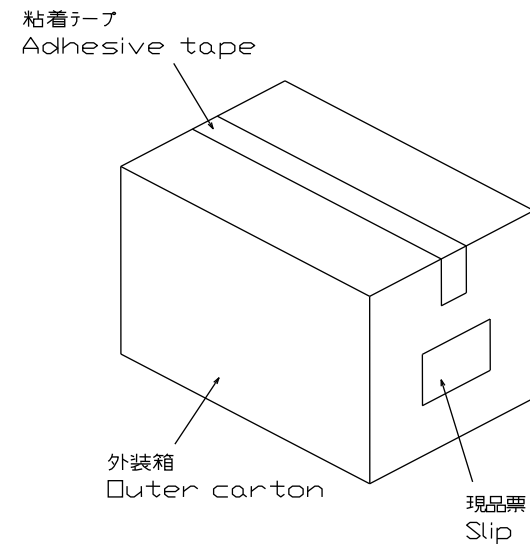

Fig 2



305-03-666