

1. 適用範囲

本仕様書は、5 6 3 1 シリーズ コネクター組立製品のエンボステープ梱包に適用する。

2. 対象製品型番 2 / 2 頁参照

3. 梱包副資材 2 / 2 頁参照

4. 梱包方法

(1) エンボステープ梱包

- ①エンボステープポケットへ製品をエンボス Assy'図に表記された向きに1個ずつ詰め、トップテープを上面にヒートシーリングしてリールに巻き取る。
- ②リール巻き仕様
図のようにエンボステープの巻き始め200mmをダミーとして巻き取り芯に粘着テープで止める。
製品を400~600個実装した後、更に巻き終わりに400mm以上のダミー部を設ける。
最後にエンボステープを図の様に粘着テープ止めし、現品票を貼付する。

(2) 外装箱梱包

- ①製品を詰めたリールを外装箱に段重ねに収納する。
- ②上部空間には緩衝材を詰める。
- ③外装箱の封は市販粘着テープで行う。
- ④現品票を側面に貼付する。

現品票記入項目 製品型番
製品ロット番号
数量

1. Scope

This specifies embossed packaging for assembly of connector of series 5631.

2. Part number of applicable products (See page 2/2)

3. Packaging material (See page 2/2)

4. Packaging method

(1) Packaging of embossed tape (Fig.1)

- ①Put a connector into the pocket, seal the top tape, and reel it.
- ②Fix the start of the top tape with an adhesive tape.
Let the start of the embossed tape 200mm be no components
Put 400~600pcs.connectors into the pocket.
Let the end of the embossed tape 400mm be no components.
Fix the end of the tape with an adhesive tape as shown in (Fig.2) and stick a slip.

(2) Packaging of outer carton (Fig. 2)

- ①Pack reels with connectors packaged in an outer carton.
- ②Place an air packing on the top reels.
- ③Fix the outer carton with an adhesive tape sold in the market.
- ④Stick a slip on the side face.

☆A slip be filled in the customer's part number, lot number and Q'ty.

REV.	CONTENTS	EDN/DCN	DATE	ISSUE	CHECKED	APPROVED
O	INITIAL VERSION	EDN22194	2022/06/24	G.Yamazaki		S.Morita
A	CHANGE Q'ty	DCN22519	2022/09/07	K.Miyamoto	G.Yamazaki	S.Morita
B	Add variation	DCN25576	2025/11/20	H.Lu		F.Ikegami

305-03-5631-001

2.対象型番 P/N	3.梱包副資材 PACKAGING MATERIAL			4.梱包収納数 Q'ty			
	PACKAGING MATERIAL	P/N	Size	極数 Pos.	リール Reel	箱 小 PAC. S	箱 大 PAC. L
14 5631 XXX XXX 829 +T	Embossed tape of 44/56/72mm wide	98 5631 XXX XXX 000 T	20Pitch	PLUG H11 30P~70P	600	1,200	3,600
24 5631 XXX 00X 829 +T	Top tape of 44/56/72mm wide	95 9300 0018 60 034/35/37	T0.06×38.5/50.5/66mm wide	PLUG H14 30P~70P	400	800	2,400
	Emboss reel of 44/56/72mm wide	95 9300 0018 40 135/136/137	φ 380 : 49.5/61.5/77.5mm wide	REC 30P~70P	500	1,000	3,000
	Outer carton (Small)	95 9300 0018 20 114	385mm×385mm×H125mm	PLUG H11 90P~176P	600	600	1,800
	Outer carton (Large)	95 9300 0018 20 115	385mm×385mm×H250mm	PLUG H14 90P~176P	400	400	1,200
				REC 90P~176P	500	500	1,500

Fig 1

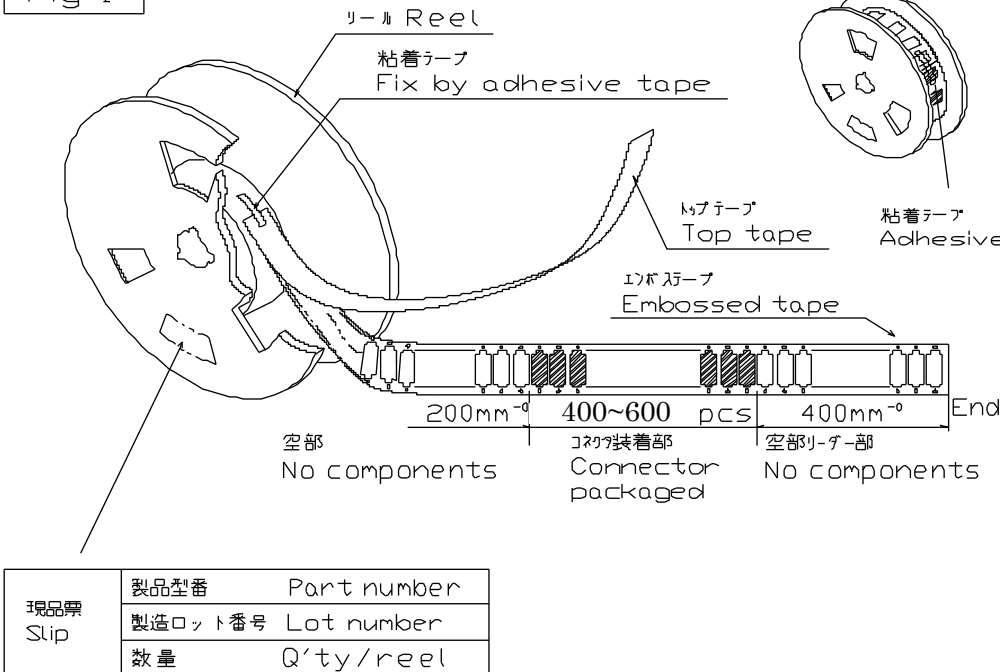
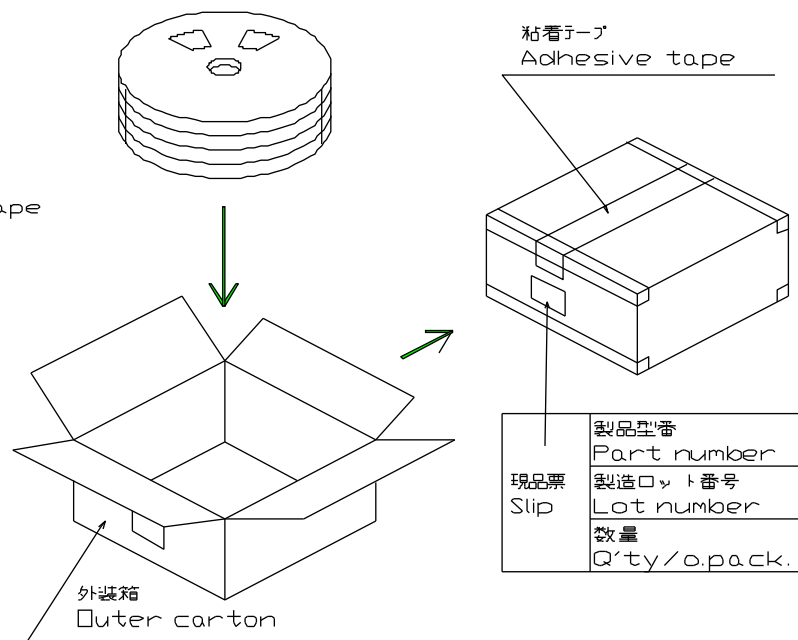

Fig 2



305-03-5631-001