

1. 適用範囲

本仕様書は、9 0 6 9 シリーズ POWER INSERT 6P 組立製品の箱詰め梱包に適用する。

2. 対象製品型番 2 / 2 頁参照

3. 梱包副資材 2 / 2 頁参照

4. 梱包方法

図 1. 9 0 6 9 POWER INSERT ASSY 3 0 0 個をポリ袋に収納し、口を閉じて現品票を貼付して化粧箱に収納する。

図 2. 化粧箱 1 0 個 計 3,0 0 0 個を外装箱に収納しフタを閉じてガムテープで止め、側面に現品票を貼付する。

現品票記入項目 対象型番
ロット番号
数量

1. Scope

This specifies carton packaging for assembly of series 9069 POWER INSERT Type.

2. Part number of applicable products (See page 2/2)

3. Packaging material (See page 2/2)

4. Packaging method

Fig 1. Pack 300pcs in the plastic bag and stick a slip on the top and pack in the inner carton.

Fig 2. Pack 10boxes (=3,000pcs) in the outer carton. Fix the outer carton with an adhesive tape. Stick a slip on the side of outer carton.

☆A slip shall be filled in the part number, lot number and Q'ty.

REV.	CONTENTS	EDN/DCN	DATE	ISSUE	CHECKED	APPROVED
O	INITIAL VERSION	EDN-	02/07/30			

305-03-523

梱包仕様 PACKING SPECIFICATION		Series 9 0 6 9 ASSEMBLY OF PACKAGING			NO. 305-03-523		REV 0	(2/2)
2.対象型番 P/N	3.梱包副資材 PACKAGING MATERIAL	P/N	Size	Q'ty Pos	ポリ袋 B.pac	内装箱 Inner C.	外装箱 Outer C.	
00 9069 9060 06 800	外装箱 Outer carton	95 9300 0018 20 003	257×214×H229	6	300	300	3,000	
	化粧箱 Outer carton	95 9300 0018 20 039	200×125×H40					
	ポリ袋 Plastic bag	95 9300 0018 30 005	250×150					

Fig 1

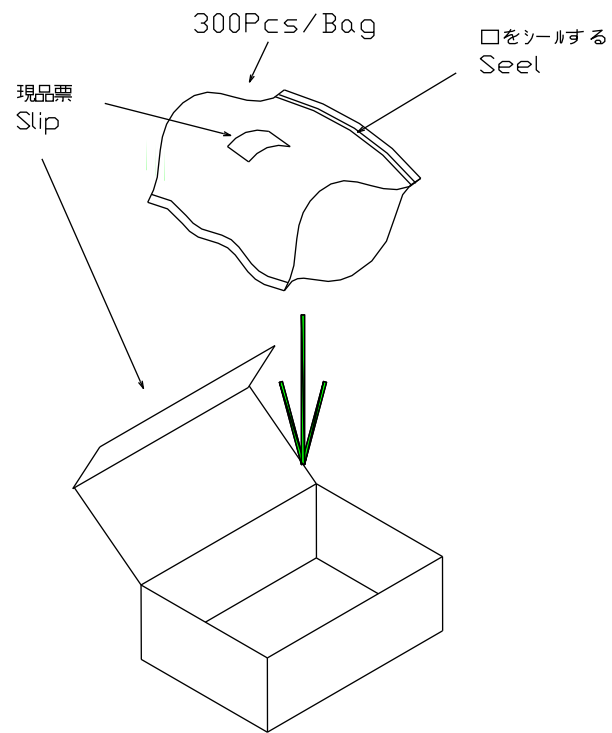
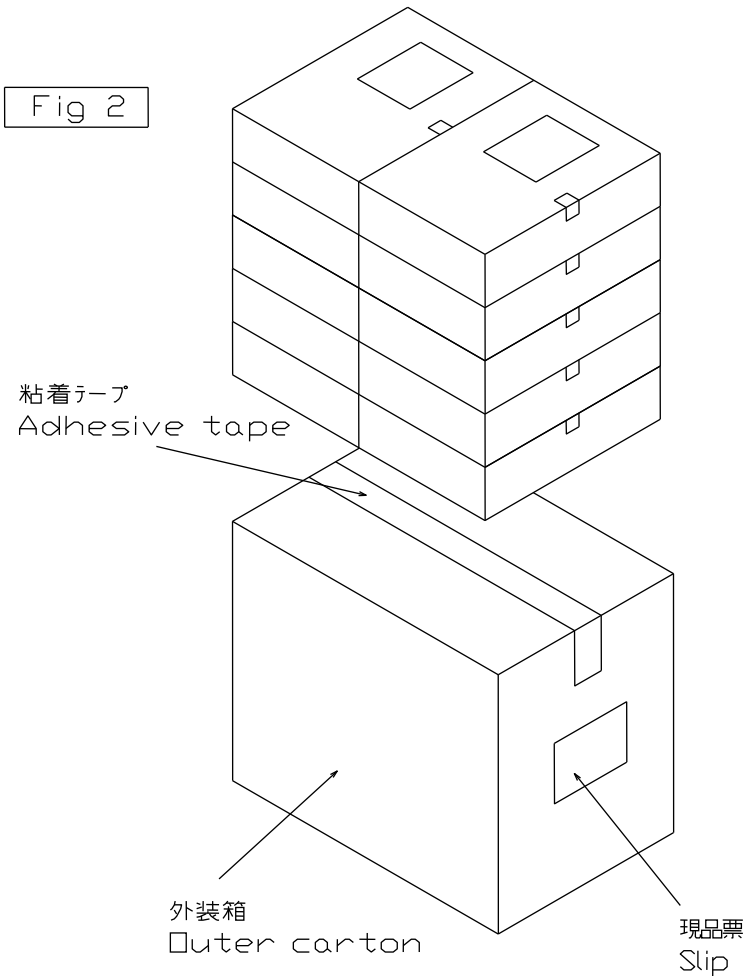

Fig 2



305-03-356