

1. 適用範囲

本仕様書は、6 2 9 8 シリーズ 0.5mm ピッチ F P C コネクタ SMT RA タイプ組立製品のエンボステープ梱包に適用する。

2. 対象製品型番 2 / 2 頁参照

3. 梱包副資材 2 / 2 頁参照

4. 梱包方法

(1) エンボステープ梱包

- ①エンボステープポケットへ製品をエンボス Assy's 図に表記された向きに1個ずつ詰め、トップテープを上面にヒートシーリングしてリールに巻き取る。
- ②リール巻き仕様  
図のようにエンボステープの巻き始め 200mm をダミーとして巻き取り芯に粘着テープで止める。  
製品を 3,000 個実装した後、更に巻き終わり 400mm 以上のダミー部を設ける。  
最後にエンボステープを図の様に粘着テープ止めし、現品票を貼付する。

(2) 外装箱梱包

- ①製品を詰めたリールを外装箱に段重ねに収納する。
- ②上部空間には緩衝材を詰める、又は図 (Fig2) のように浮き上がり防止のために中敷板を敷き、側面にテープ止めする。
- ③外装箱の封は市販粘着テープで行う。
- ④現品票を側面に貼付する。

現品票記入項目 対象型番  
ロット番号  
数量

1. Scope

This specifies embossed packaging for assembly of connector of 0.5mm Pitch connector of series 6298 for SMT RA type.

2. Part number of applicable products (See page 2/2)

3. Packaging material (See page 2/2)

4. Packaging method

(1) Packaging of embossed tape (Fig.1)

- ①Put a connector into the pocket, seal the top tape, and reel it.
- ②Fix the start of the top tape with an adhesive tape.  
Let the start of the embossed tape 200mm be no components  
Put 3,000 pcs. connectors into the pocket.  
Let the end of the embossed tape 400mm be no components.  
Fix the end of the tape with an adhesive tape as shown in (Fig.2) and stick a slip.

(2) Packaging of outer carton (Fig. 2)

- ①Pack reels with connectors packaged in an outer carton.
- ②Place an air packing on the top reels, or taping at side board with inner cushion board on the top reels.
- ③Fix the outer carton with an adhesive tape sold in the market.
- ④Stick a slip on the side face.

☆A slip shall be filled in the part number, lot number and Q'ty.

REV.	CONTENTS	EDN/DCN	DATE	ISSUE	CHECKED	APPROVED
O	INITIAL VERSION	EDN-179	2002/03/07	M.KANEKO	Y.KOSHIMIZU	M.ICHIHARA
R	CORRECTION	DCN-372	2011/06/06	H Morishita	H Suzuki	T.Nonomura
S	Model number addition	DCN-1262	2014/11/12	Y.Nakamura	S.Ninomiya	K.Kawamoto
T	ADD TO PARTS NUMBER	DCN21471	2021/06/07	A.Murata	N.Kitagawa	M.Yoshida

2.対象型番 P/N	3.梱包副資材 PACKAGING MATERIAL			4.梱包収納数 Q'ty			
	PACKAGING MATERIAL	P/N	Size	極数 Pos.	リール Reel	箱 小 PAC. S	箱 大 PAC.L
04 6298 0** 00* 8** **	Embossed tape of 16/24mm wide	98 6298 0** 00* 000	16/24mm 8Pitch	*0* TYPE			
04 6298 0** 10* 8** *	Embossed tape of 16mm wide	98 6298 0** 10* 000	16mm 12Pitch	3~9P(16W)	3,000	21,000	39,000
04 6298 6** 00* 8** *	Top tape of 16/24mm wide	95 9300 0018 60 011/012	T0.06×13.3/21.3mm wide	11,13P(24W)	3,000	15,000	30,000
04 6298 6** 10* 8** *	Emboss reel of 16/24mm wide	95 9300 0018 40 122/123	φ 330 : 21.5/29.5mm wide	*1* TYPE			
04 6298 7** 00* 8** *	Outer carton (Small)	95 9300 0018 20 052	335×335×H165	3~9P(16W)	3,000	21,000	39,000
04 6298 7** 10* 8** *	Outer carton (Large)	95 9300 0018 20 096	335×335×H296	200 TYPE			
04 6298 7** 01* 8** *	Inner cushion board	95 9300 0018 21 004	T5×333×333	3~9P(16W)	3,000	21,000	39,000
04 6298 7** 200 8** *							

Fig 1

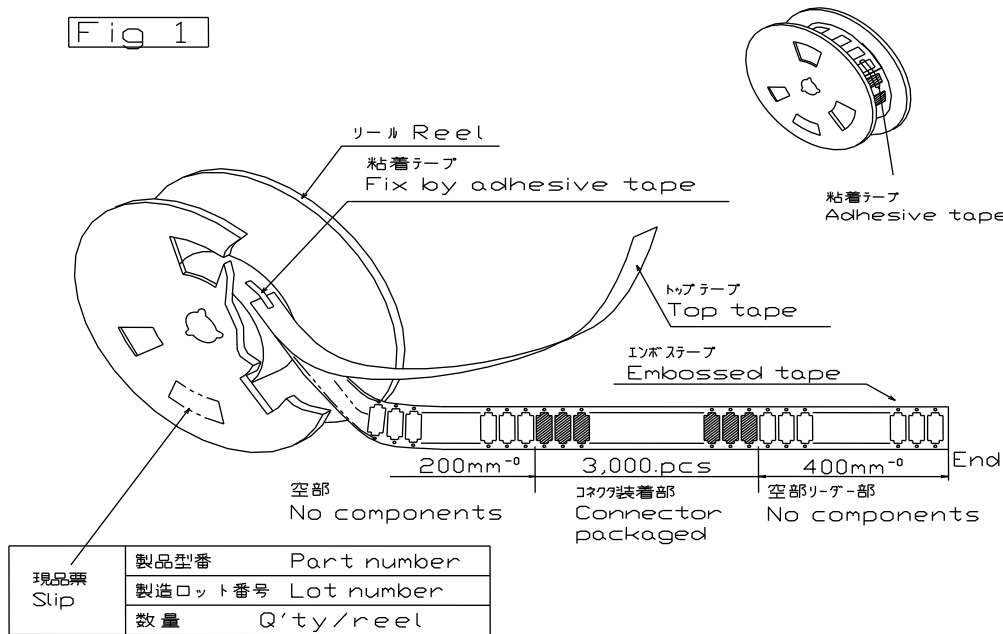
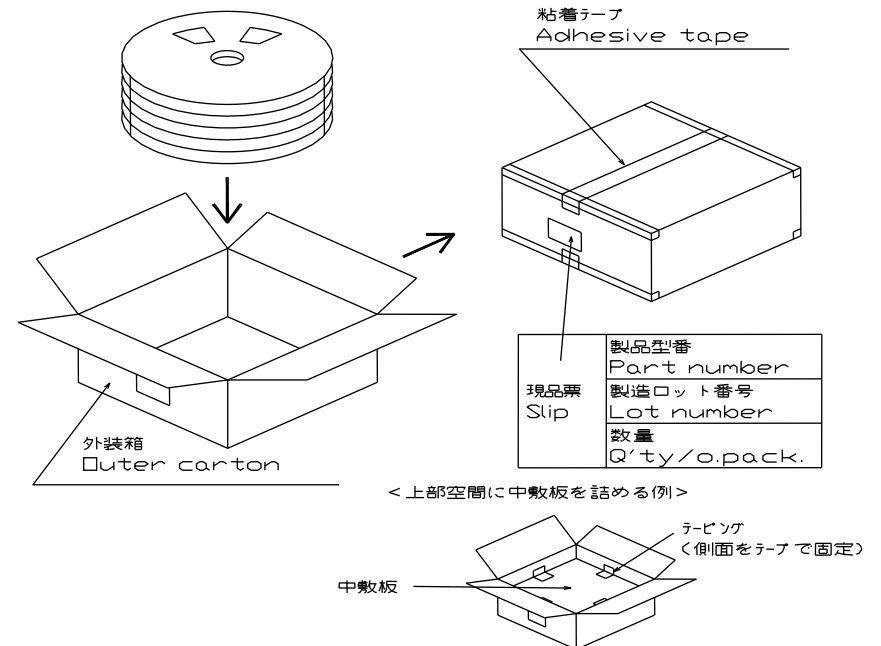

Fig 2



305-03-509