

1. 適用範囲

本仕様書は、8069シリーズ コネクタの組立製品のエンボステープ梱包に適用する。

2. 対象製品型番 2 / 2 頁参照

3. 梱包副資材 2 / 2 頁参照

4. 梱包方法

(1) エンボステープ梱包

- ①エンボステープポケットへ製品を図の向きに1個ずつ詰め、トップテープを上面にヒートシーリングしてリールに巻き取る。
- ②リール巻き仕様  
図のようにエンボステープの巻き始め200mmをダミーとして巻き取り芯に粘着テープで止める。  
製品を3,000個実装した後、更に巻き終わり400mm以上のダミー部を設ける。  
最後にエンボステープを図の様に粘着テープ止めし、現品票を貼付する。

(2) 外装箱梱包

- ①製品を詰めたリールを外装箱に段重ねに収納する。
- ②上部空間には緩衝材を詰める。
- ③外装箱の封は市販粘着テープで行う。
- ④現品票を側面に貼付する。

現品票記入項目 対象型番  
ロット番号  
数量

1. Scope

This specifies embossed packaging for assembly of connector of series 8069.

2. Part number of applicable products (See page 2/2)

3. Packaging material (See page 2/2)

4. Packaging method

(1) Packaging of embossed tape (Fig.1)

- ①Put a connector into the pocket, seal the top tape, and reel it.
- ②Fix the start of the top tape with an adhesive tape.  
Let the start of the embossed tape 200mm be no components  
Put 3,000pcs.connectors into the pocket.  
Let the end of the embossed tape 400mm be no components.  
Fix the end of the tape with an adhesive tape as shown in (Fig.2) and stick a slip.

(2) Packaging of outer carton (Fig. 2)

- ①Pack reels with connectors packaged in an outer carton.
- ②Place an air packing on the top reels.
- ③Fix the outer carton with an adhesive tape sold in the market.
- ④Stick a slip on the side face.

☆A slip shall be filled in the part number, lot number and Q'ty.

REV.	CONTENTS	EDN/DCN	DATE	ISSUE	CHECKED	APPROVED
O	INITIAL VERSION	EDN-048	99/01/21	M.KANEKO	Y.KOSHIMIZU	M.ICHIHARA
D	CHANGE TO PART NUMBER	DCN-1139	04/08/12			
E	CHANGE TO PART NUMBER	DCN-567	12/07/11	Y,Nakamura	H,Suzuki	N,Ninomiya
F	Specifications change	DCN-904	14/08/30	Y,Nakamura	N,Akai	N,Hayashi

梱包仕様 PACKING SPECIFICATION		Series 8069 ASSEMBLY OF EMBOSSED TAPE		NO. 305-03-421		REV F		(2/2)	
2.対象型番 P/N	3.梱包副資材 PACKAGING MATERIAL	P/N	Size	Q'ty Pos.	リール Reel	箱 小 PAC. S	箱 大 PAC. L		
04 8069 000 000 **** *	Embossed tape of 16mm wide	98 8069 000 *** 000	16mm 8Pitch		3,000	15,000	36,000		
04 8069 000 100 **** *	Top tape of 16mm wide	95 9300 0018 60 031	T0.06×13.3mm wide						
	Emboss reel of 16mm wide	95 9300 0018 40 132	φ 380 : 21.5mm wide						
	Outer carton (Small)	95 9300 0018 20 114	385mm×385mm×H125mm						
	Outer carton (Large)	95 9300 0018 20 115	385mm×385mm×H250mm						

Fig 1

Fig 2

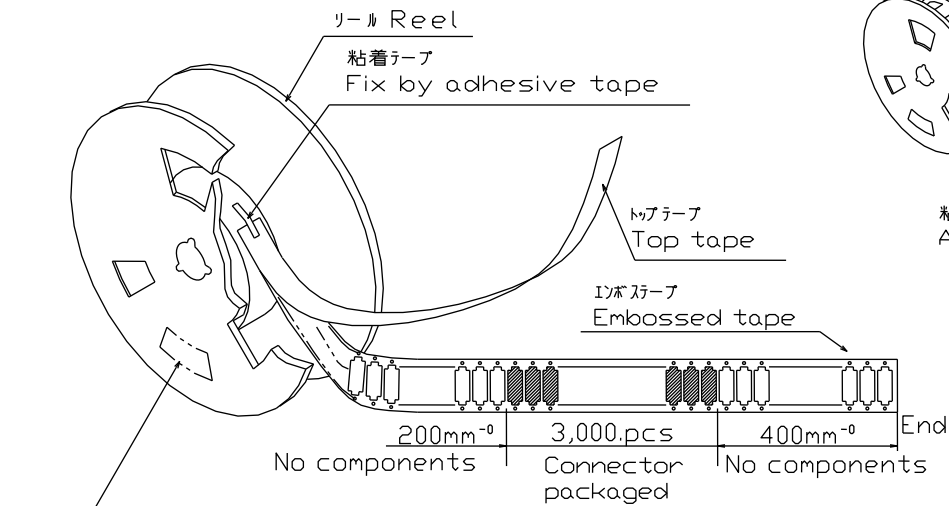

現品票 Slip	製品型番	Part number
	製造ロット番号	Lot number
	数量	Q'ty/reel

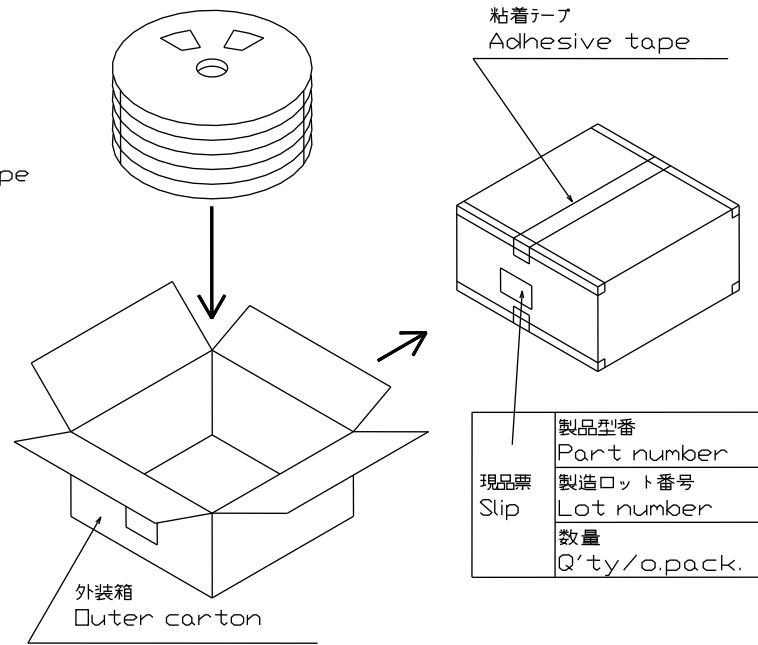
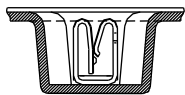

現品票 Slip	製品型番	Part number
	製造ロット番号	Lot number
	数量	Q'ty/o.pack.

305-03-421