

取扱説明書

INSTRUCTION MANUAL

6288Series
0.5mm PITCH FPC/FFC CONNECTOR

京セラ株式会社
KYOCERA Corporation

D	DCN24530	2024/08/29	S. Morita	Y. Tsuruoka	N. Nakajima
C	DCN19302	2019/05/13	R. Manabe	N. Kitagawa	Y. Fujii
O	EDN-224	2008/03/28	A. Tsunemura		T. Satoh
NO	EDN/DCN	DATE	PREPARED by	CHECKED by	APPROVED by

目 次
TABLE OF CONTENTS

1. 概要 OUTLINE	2
2. 6288 シリーズ 各部の名称 SERIES 6288 NAME OF EACH PART	2
3. 取り扱い上の注意 PRECAUTIONS IN HANDLING	3
3.1 基板搭載について MOUNTING ON THE BOARD	3
3.2 FPC/FFC の挿入について INSERTION OF FPC/FFC	3
3.3 FPC/FFC の挿入方法について INSERTION PROCEDURE OF FPC/FFC	6
3.4 FPC/FFC の抜去について PULLING OUT FPC/FFC	7
3.5 FPC/FFC の引き回しについて FLEXION OF FPC/FFC	7
4. その他の注意事項 OTHER CAUTIONS	8
5. 製品の保管及び管理 STORAGE MANAGEMENT	8

1. 概要 OUTLINE

本製品 6288 シリーズコネクタは、車載(カーナビゲーション等)向けに開発され 0.5mm ピッチ セキュアロックタイプ(FPC/FFC 誤嵌合／脱落防止タブ付き)の FPC/FFC 用コネクタです。

本コネクタは製品の大きさが非常に小さいため、取り扱いには注意が必要です。

ここで、6288 シリーズコネクタの取り扱い上の注意点について記載します。

Series 6288 is a 0.5mm-pitch secure-locking type (applicable for FPCs/FFCs with tabs to prevent wrong-oriented way of insertion and/or unintentional detachment) FPC/FFC connector that was developed for the usage in vehicles, such as a car-navigation system.

Since the size of this product is very small, it requires careful handling. Please follow instructions described below.

2. 6288 シリーズ 各部の名称 SERIES 6288 NAME OF EACH PART

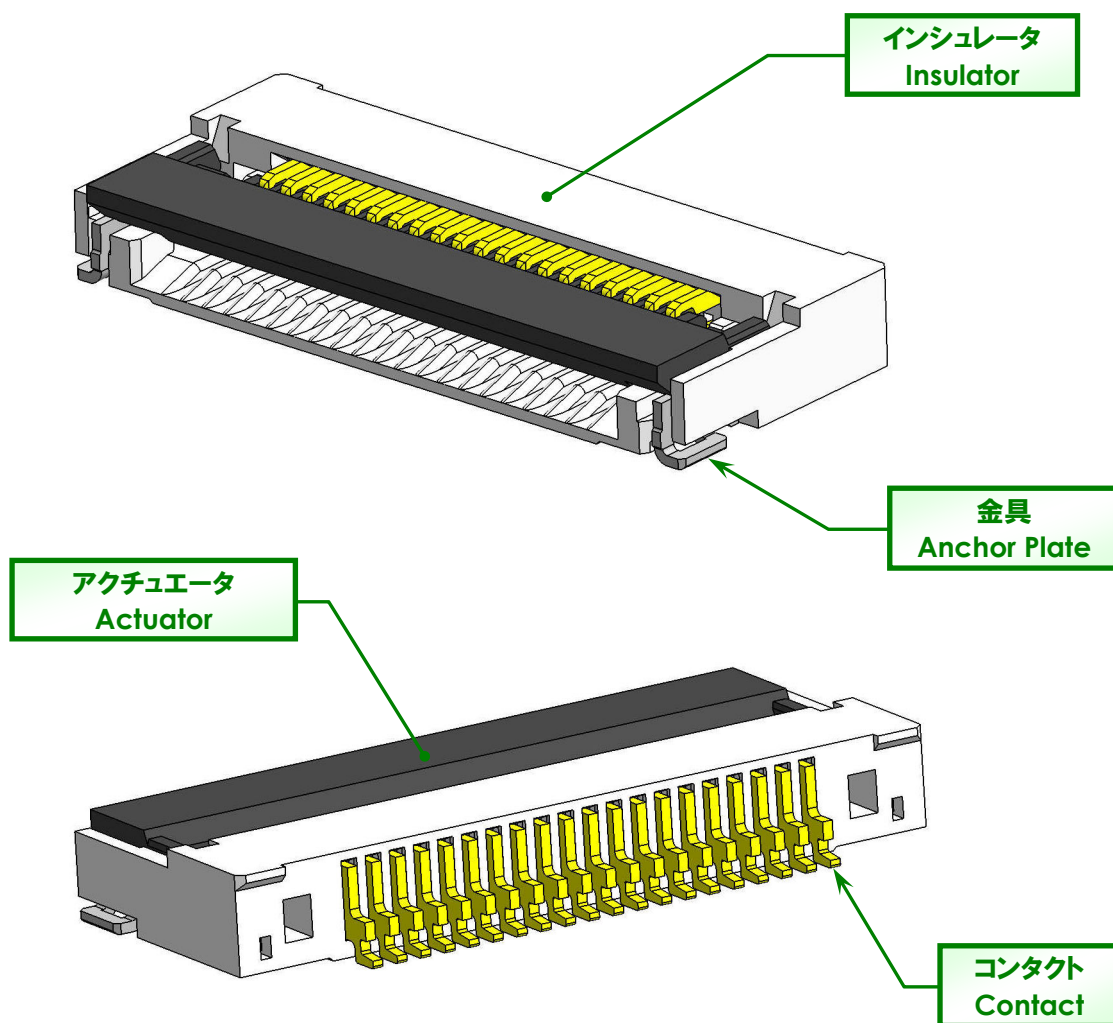

3. 取り扱い上の注意 PRECAUTIONS IN HANDLING

3.1 基板搭載について MOUNTING ON THE BOARD

基板搭載は基本的に実装機にて行って下さい。補修などで手のせをする場合は、コンタクトテールに触れないようご注意ください。また、基板実装前にアクチュエータの操作は行わないで下さい。

Basically connectors shall be mounted by the mounting machine. In case of manual mounting, do not touch contact tails.

Do not move the actuator prior to mounting the connector on a board.

3.2 FPC/FFC の挿入について INSERTION OF FPC/FFC

(1) アクチュエータを右図の様に上げてロックを解除させて下さい。

アクチュエータはインシュレータ側へ押し込まず、真上にあげる様に操作して下さい。アクチュエータは、解除状態で上方へ約 115° 開きます。

完全に開かないと、FPC/FFC の挿入性に支障がありますのでご注意ください。また、開きすぎにも注意して下さい。

Open the actuator to unlock completely as shown right.

Try to push up the actuator vertically when opening it, never push it into insulator side.

The actuator opens up to approximately 115° upward when fully unlocked.

Open the slider completely, or the FPC/FFC will not be inserted correctly. Actuator can not open upward more than 115°.

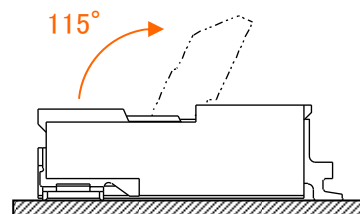

(2) アクチュエータの内側に指先や FPC/FFC が触れないようにして下さい。

The fingertip and FPC/FFC shall not be struck inner.

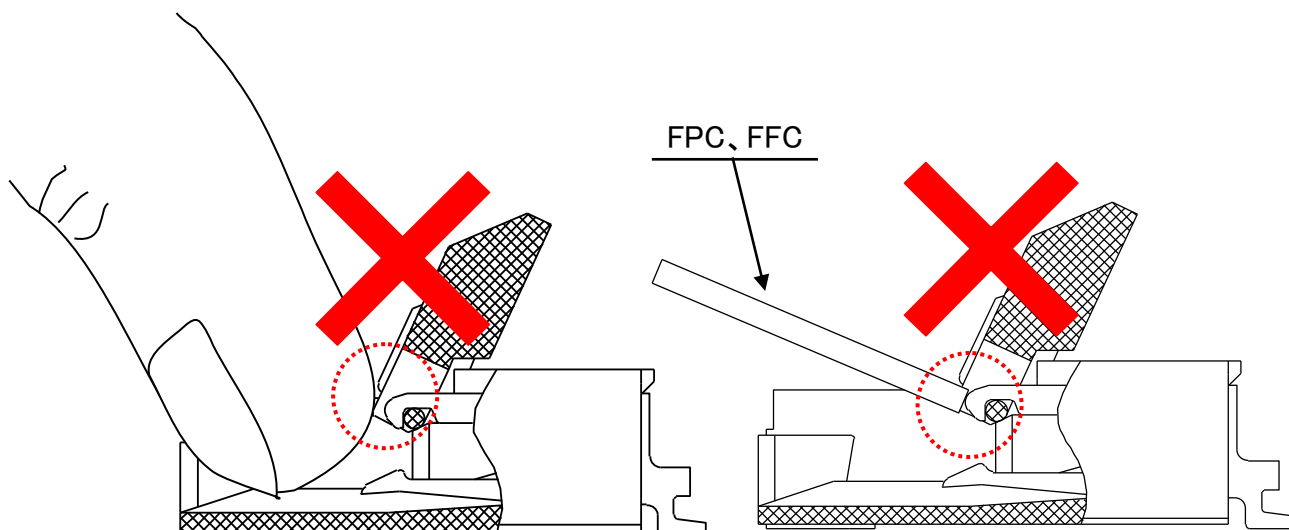

- (3) FPC/FFC を下図のように挿入して下さい。FPC/FFC は、導体面（接触面）を下にし、コネクタのカードスロットに突き当たるまでしっかりと挿入して下さい。
 尚、本製品は FPC/FFC 抜け防止を目的とし、インシュレータにボス形状を設けております。その為、FPC/FFC 挿入の際は、正常挿入しアクチュエータをロックさせて下さい。FPC/FFC の斜め挿入や挿入量不足の状態ではアクチュエータをロックさせると、不完全嵌合が発生する恐れがあります。

Insert the FPC/FFC as shown below. Insert the FPC/FFC with conductor side (contacting side) faced down and push the FPC/FFC to the point where it hits the card slot of connector. The insulator is equipped with bosses in order to prevent for FPC/FFC from coming off accidentally. The FPC/FFC, therefore, is required to be inserted appropriately and the actuator shall be locked completely. Oblique or insufficient insertion will cause an imperfect connection.

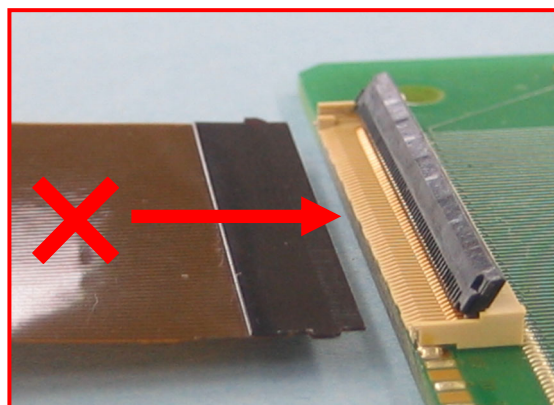
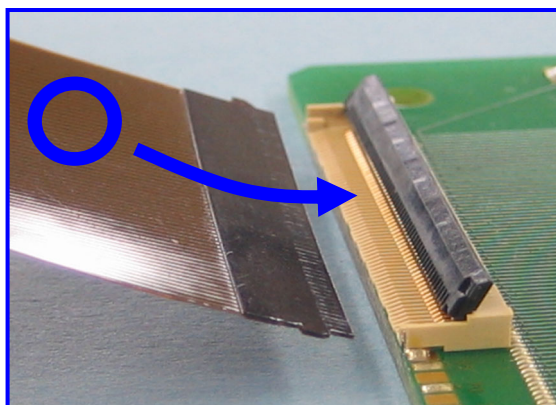
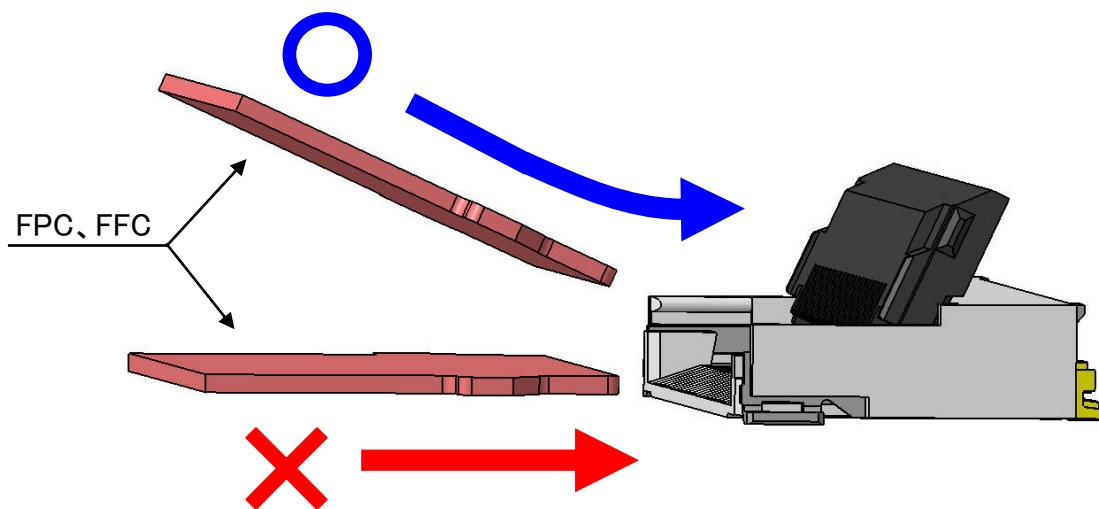

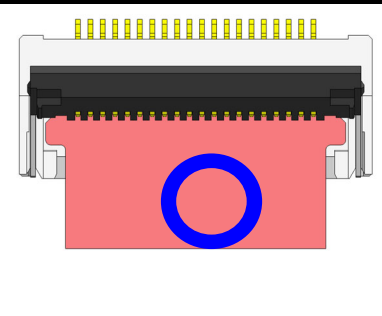
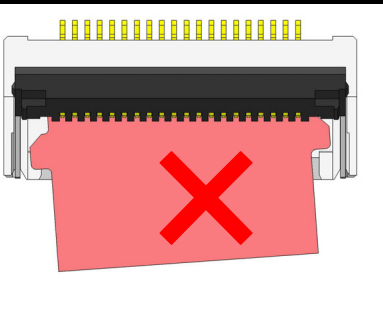
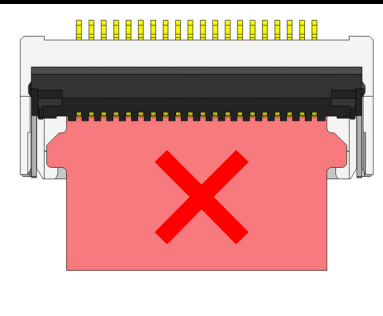
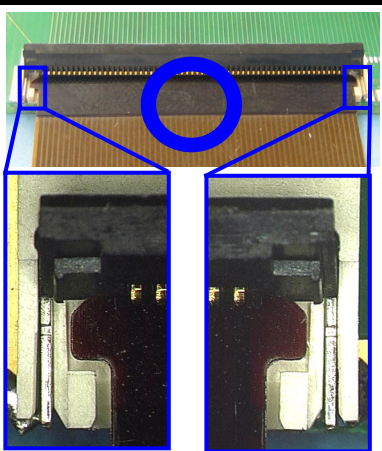
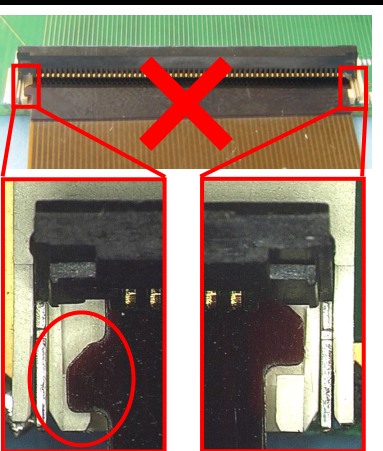
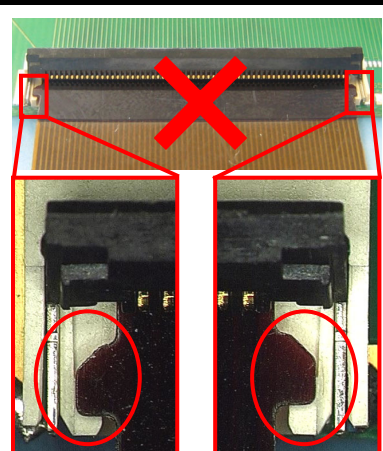
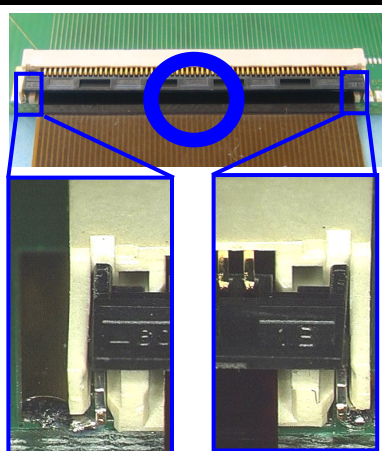
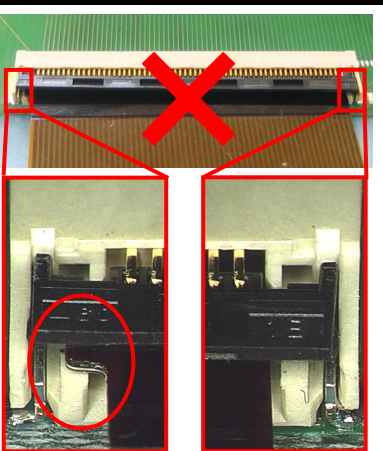
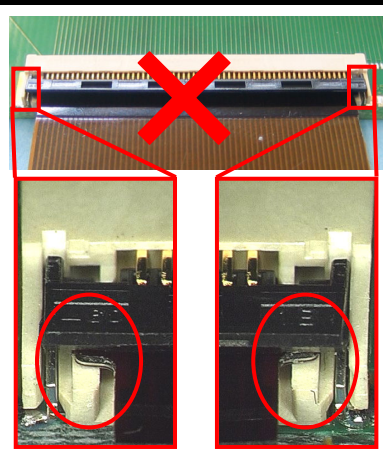
FPC/FFC 挿入 FPC/FFC Insertion		
正常挿入 Proper Insertion	斜め挿入 Oblique Insertion	挿入量不足 Insufficient Insertion
		
アクチュエータ開放時 When opening the actuator		
		
<p>FPC/FFC 突起部がインシュレータボスに正常挿入されていない。 Projections of the FPC/FFC do not fit into the bosses appropriately.</p>		
アクチュエータロック時 When closing the actuator		
		
<p>FPC/FFC 突起部がインシュレータボスに正常挿入されていない。 Projections of the FPC/FFC do not fit into the bosses appropriately.</p>		

3.3 FPC/FFC の挿入方法について INSERTION PROCEDURE OF FPC/FFC

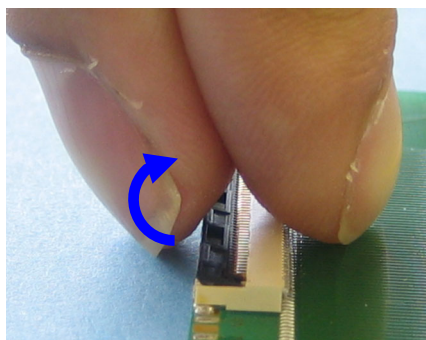

- ① アクチュエータを上方向に押し上げる(ロックを解除する)。アクチュエータは親指や人差し指により押し上げてください。
Lift the actuator. Use thumb or index finger.

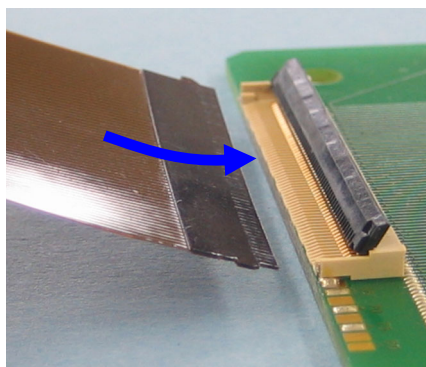

- ② FPC/FFC の接触面を下にして挿入します。
FPC/FFC はコネクタに対して斜め上方向から挿入してください。FPC/FFC が位置決め部に確実に引っかかるまで挿入してください。軽く引っ張って位置決め部に保持されていることを確認してください。
Fully insert the FPC/FFC in the connector parallel to mounting Surface, with the exposed conductive traces facing down.

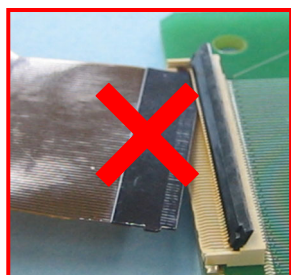

※FPC/FFC の斜め挿入はしないでください。
Do not insert an FPC/FFC aslant.

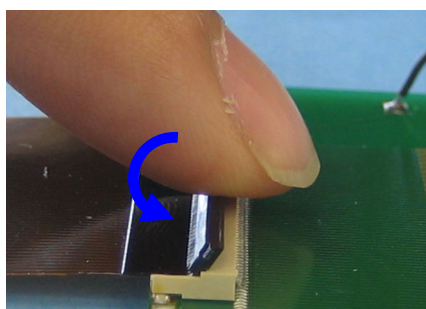

- ③ 挿入した FPC/FFC が斜めになっていないか確認した上 回転軸方向に軽く荷重を加えつつ アクチュエータ中央部を押し下げ、ロックさせて下さい。
Make sure that the FPC/FFC is not inserted obliquely and press down the center of the actuator securely in the direction of the rotation axis.

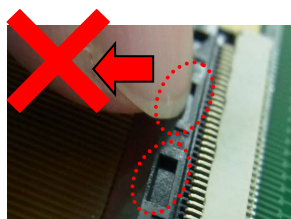

※アクチュエータの肉抜き部(凹部)に、指を引っかけないでください。
Do not get your finger catch in the concave part of the actuator.

3.4 FPC/FFC の抜去について PULLING OUT FPC/FFC

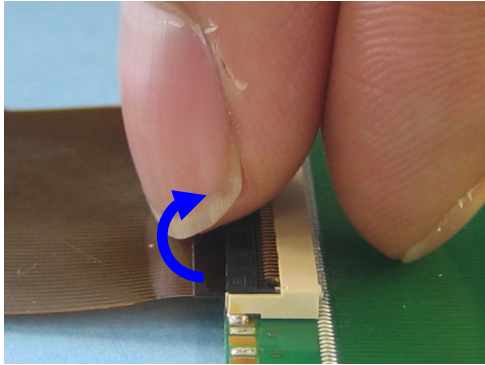

アクチュエータを上方向に押し上げ、ロックを解除後 FPC/FFC を少し持ち上げて引き抜いてください。

FPC/FFC open the actuator.

Carefully withdraw the FPC/FFC exercising caution not to deform or damage it.

3.5 FPC/FFC の引き回しについて FLEXION OF FPC/FFC

FPC/FFC を挿入した後の上下の引き回しや折り曲げにより、コネクタに過剰な負荷がかからないようご注意ください。

尚、FPC/FFC をコネクタのカード挿入口近くで屈曲させ使用する場合はご相談下さい。

条件によっては弊社にて評価確認を行います。

After inserting the FPC/FFC, be careful not to apply an excessive load to the connector by turning it up and down or bending it.

Pay attention not to apply an excess load to the connector contacts, because of the flexion of FPC/FFC .Please contact us when the FPC/FFC has to be bent near the card slot.

We will conduct evaluation tests according to conditions.

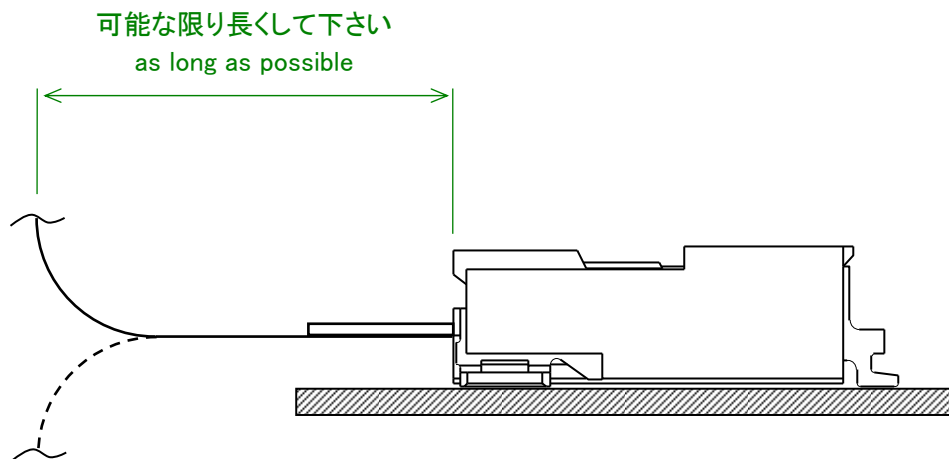

4. その他の注意事項 OTHER CAUTIONS

納入時は、エンボステープ仕様でコンタクトテール及び金具は保護されていますが、投げたり、大きな衝撃を加えたりしないようご注意ください。

Do not throw products or apply large shock to them, though contact tails and anchor plate are protected in the embossed tape when delivered.

5. 製品の保管及び管理 STORAGE MANAGEMENT

製品は、常温、常湿、塵の無い環境下で保管して下さい。

コネクタをエンボステープから取り出した状態（バラ状態）で保管する場合、コンタクトテール及び金具に外力が加わらないようご注意ください。

Store connectors under normal temperature, normal humidity and no dust condition.

When storing connectors out of the embossed tape, do not apply any pressure to contact tails and anchor plates.